

TXV

Vision Energy

Débroussailleuse hydraulique indépendante Bras avancé + multiplicateur haute performance

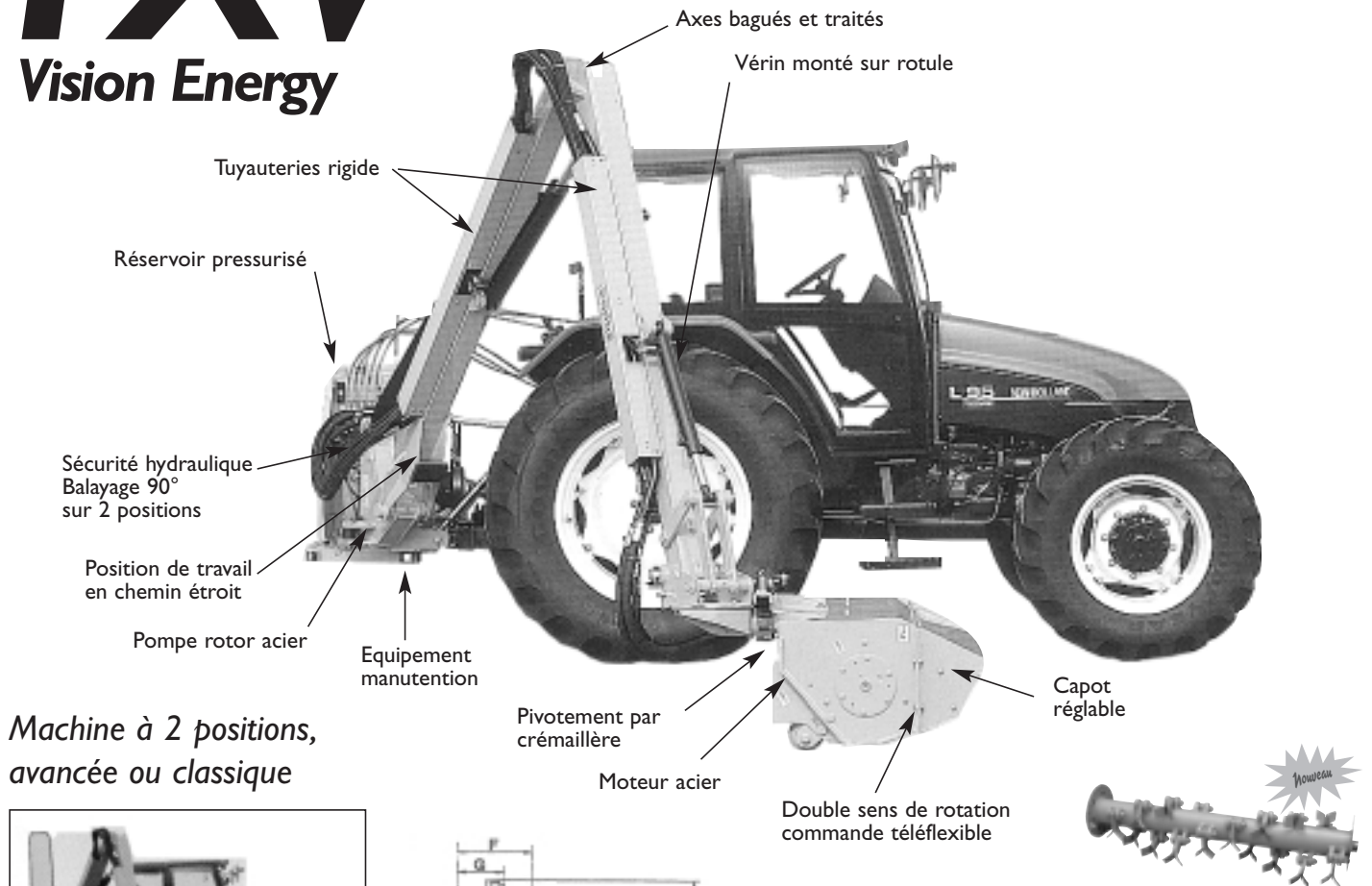

Machine à 2 positions, avancée ou classique

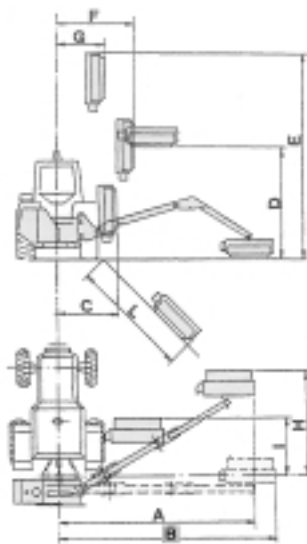
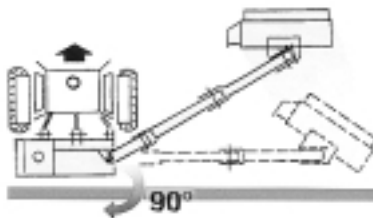

ROTOR
Overlap rotor hélicoïdal en spirale double opposés

Portées (m)		50	60
A	maxi latérale	4,70	5,50
B	dans fossé	5,20	6,20
C	mini latérale bas	1,80	1,80
D	maxi sur haie	3,40	4,20
E	maxi verticale	4,80	5,80
F	mini verticale	2,20	2,50
G	mini latérale haut	1,80	1,80
H	Encombr. horiz.	2,70	3,20
L	Encombr. oblique	1,60	1,60
I	Encombr. vertical	3,00	3,80

Equipement rotor :

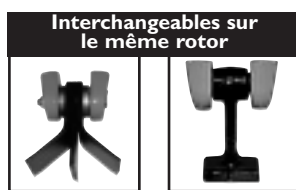

Couteaux "Y" polyvalents + droits pour buissons, arbustes, canaux, bois, etc.
Ø max 5 cm
Réf. 0901003 + 0901148



Marteaux "T" gros bois
Ø max 6 cm
Réf. 0901141
Supl. 85,00€

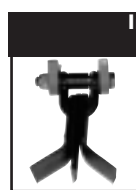

Couteaux "Y" à manilles + droits pour herbe, buissons, etc.
Ø max 3 cm
Réf. 0901068 + 0901153



Couteaux spatule pour herbe, haies
Ø max 1 cm
Réf. 0901139

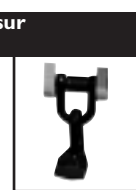

Couteaux cuillers pour herbe, buissons, haies
Ø max 2 cm
Réf. 0901138
Supl. 52,00€



Marteaux tournants pour bois
Ø max 8 cm
Réf. 0901155
Supl. 700,00€

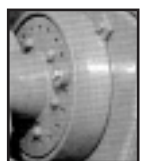

Disque d'équilibrage, le rotor est équilibré électroniquement

CARACTÉRISTIQUES TECHNIQUES

TXV 50 - 60 Energy

Capacités	50	60
Poids (kg)	1260	1310
Huile hydraulique	210	210
Attelage 3 points	II	II
Prise de force	540	540
Moteur hydraulique acier (cv)	57	57

Tracteurs	50	60
Puissance du tracteur (cv)	80 à 100	90 à 110
Poids mini (kg)	3000	3400
Largeur mini (m)	2,00	2,20

Équipements	● SERIE
	□ OPTION
Tête flottante	●
Suspension de bras oléopneumatique	□
Téléflexible cables "confort"	●
Commande basse pression	□
Sécurité hydraulique	●
Hydraulique indépendante	●
Refroidisseur avec thermostat	□
Transmission directe	●
Transmission courroie	□
Protection avant réglable	●
Rouleau réglable en hauteur	●
Haubans réglables	□
Patins de broyeur interchangeables	●
Rotor à double sens de rotation	●
Béquille de stockage	●
Cardan de transmission	●

Équipement de série :

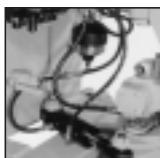

Sécurité hydraulique sur pivot 90°



Pivotement par crémaillère

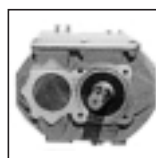

Multiplicateur HP

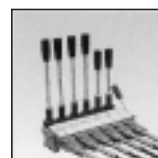

Commande téléflexible avec sécurité

Options :



Commande électrique basse pression



Transmission courroie crantée sur poulies crantées



Suspension oléopneumatique



Parechoc

Groupe de broyage	TN 120
Largeur de travail (m)	1,20
Vitesse de rotation (T/mn)	3000
Vitesse périphérique (m/sec)	66
Angle du broyeur	230°
Couteaux "Y" polyvalents (Nbr)	36+18Droits
Marteaux gros bois (Nbr)	18
Couteaux "Y" à manilles (Nbr)	48+24Droits
Couteaux cuillers (Nbr)	24
Couteaux spatule (Nbr)	24
Marteaux tournants (Nbr)	18

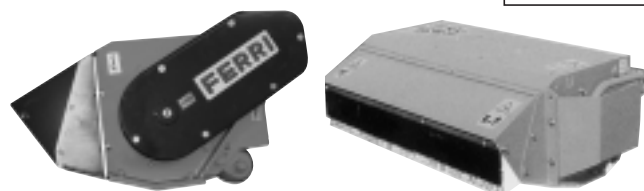

TN120 - 1,20 m - 285 kg
TNCF120 - 1,20 m - 310 kg