

TKZ

Débroussailleuse hydraulique télescopique

La longue portée

Technology engrenage
Power piston circuit fermé

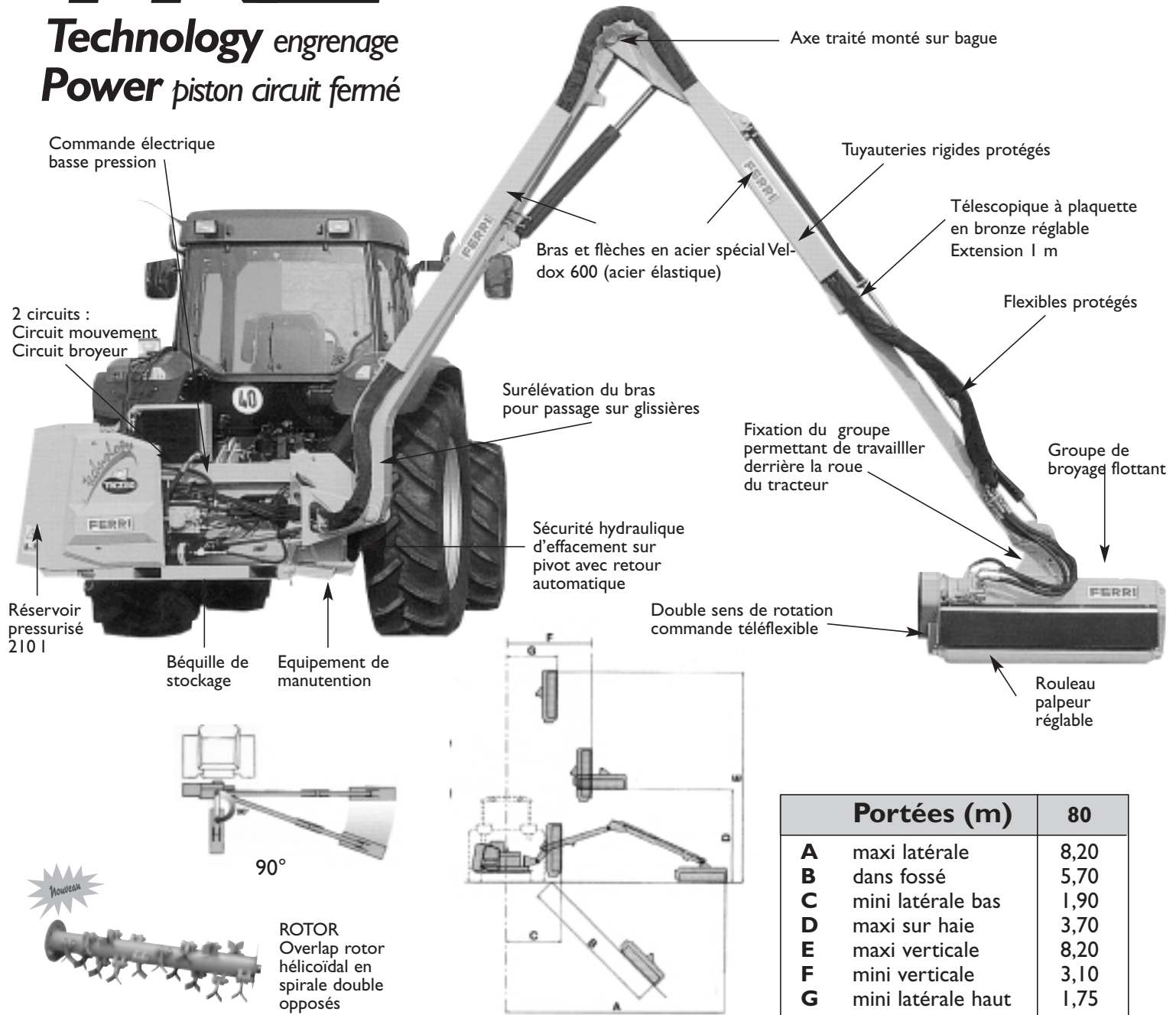

Réservoir pressurisé 210 l

Béquille de stockage

Equipement de manutention

Surélévation du bras pour passage sur glissières

Sécurité hydraulique d'effacement sur pivot avec retour automatique

Axe traité monté sur bague

Tuyauteries rigides protégés

Télescopique à plaquette en bronze réglable Extension 1 m

Flexibles protégés

Fixation du groupe permettant de travailler derrière la roue du tracteur

Groupe de broyage flottant

Double sens de rotation commande téléflexible

Rouleau palpeur réglable

90°

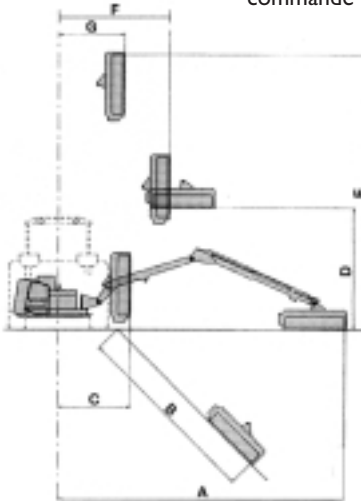

Portées (m)		80
A	maxi latérale	8,20
B	dans fossé	5,70
C	mini latérale bas	1,90
D	maxi sur haie	3,70
E	maxi verticale	8,20
F	mini verticale	3,10
G	mini latérale haut	1,75

Nouveau



ROTOR
Overlap rotor hélicoïdal en spirale double opposés

Equipement rotor :

Interchangeables sur le même rotor



Couteaux "Y" polyvalents + droits pour buissons, arbustes, canaux, bois, etc. Ø max 5 cm Réf. 0901003 + 0901148



Marteaux "T" gros bois Ø max 6 cm Réf. 0901141 **Supl. 85,00€**

Interchangeables sur le même rotor



Couteaux "Y" à manilles + droits pour herbe, buissons, Ø max 3 cm Réf. 0901068 + 0901153

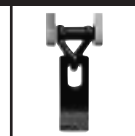

Couteaux spatule pour herbe, haies Ø max 1 cm Réf. 0901139



Couteaux cuillers pour herbe, buissons, haies Ø max 2 cm Réf. 0901138 avec TN120 **Supl. 52,00€**

Rotor spécial



Marteaux tournants pour bois Ø max 8 cm Réf. 0901155 **Supl. 700,00€**

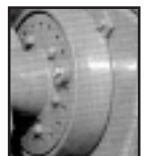

Disque d'équilibrage, le rotor est équilibré électroniquement

CARACTÉRISTIQUES TECHNIQUES

TKZ 80

Équipements	Techno	Power
Tête flottante	●	●
Suspension bras oléopneum.	●	●
Commande basse pression	●	●
Sécurité hydraulique	●	●
Hydraulique indépendante	●	●
Echangeur de chaleur avec thermostat	●	●
Transmission directe	●	
Transmission poulies et courroies crantée	☐	●
Pompe moteur engrenages	●	
Pompe moteur à piston		●
Protection avant fixe	●	●
Rouleau réglable en hauteur	●	●
Haubans réglables	☐	☐
Patins antiusure	●	●
Rotor à double sens rotation	●	●
Châssis fixe	☐	☐

Groupe de broyage	TNI20
Largeur de travail (m)	1,20
Vitesse de rotation (tr/mn)	3000
Vitesse périphérique (m/sec)	66
Angle du broyeur	190
Couteaux "Y" polyvalents (Nbr)	36+18Droits
Couteaux "Y" à manilles (Nbr)	48+24Droits
Couteaux cuillers (Nbr)	24
Marteaux tournants (Nbr)	18
Couteaux spatules (Nbr)	24
Marteaux gros bois (Nbr)	18

Capacités	80	
	Techno	Power
Poids (kg)	1540	1560
Huile hydraulique	210	210
Attelage 3 points	III	III
Prise de force	540	1000
Rotation Pdf conseillée	540	800
Extension télescopique	1,00	1,00
Moteur hydraulique (cv)	68	73

Tracteurs	80
Puissance du tracteur (cv)	110 À 140
Poids mini (kg)	4800
Largeur mini (m)	2,40

Équipement de série

Options

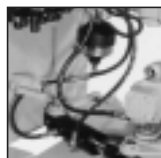

Sécurité hydraulique sur pivot avec accumulateur



Commande électrique basse pression



Transmission courroie sauf sur Power



Refroidisseur



Suspension oléopneumatique



Blocage avant

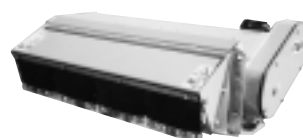

TNI20 - 1,20 m - 285 kg
TNCRI20 - 1,20 m - 310 kg