

# TGA

## Débroussailleuse hydraulique indépendante Bras parallélogramme

### Geometric Profit

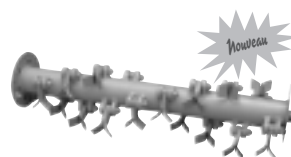
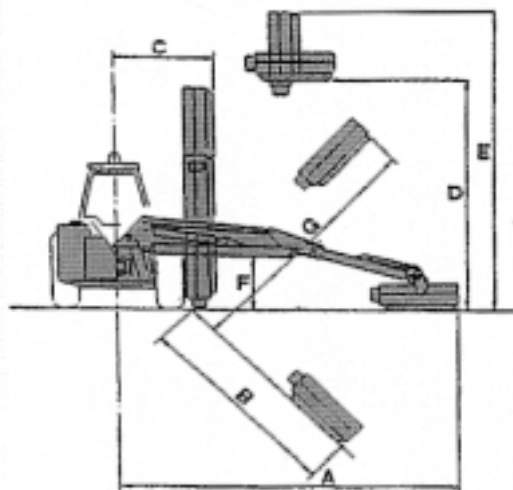
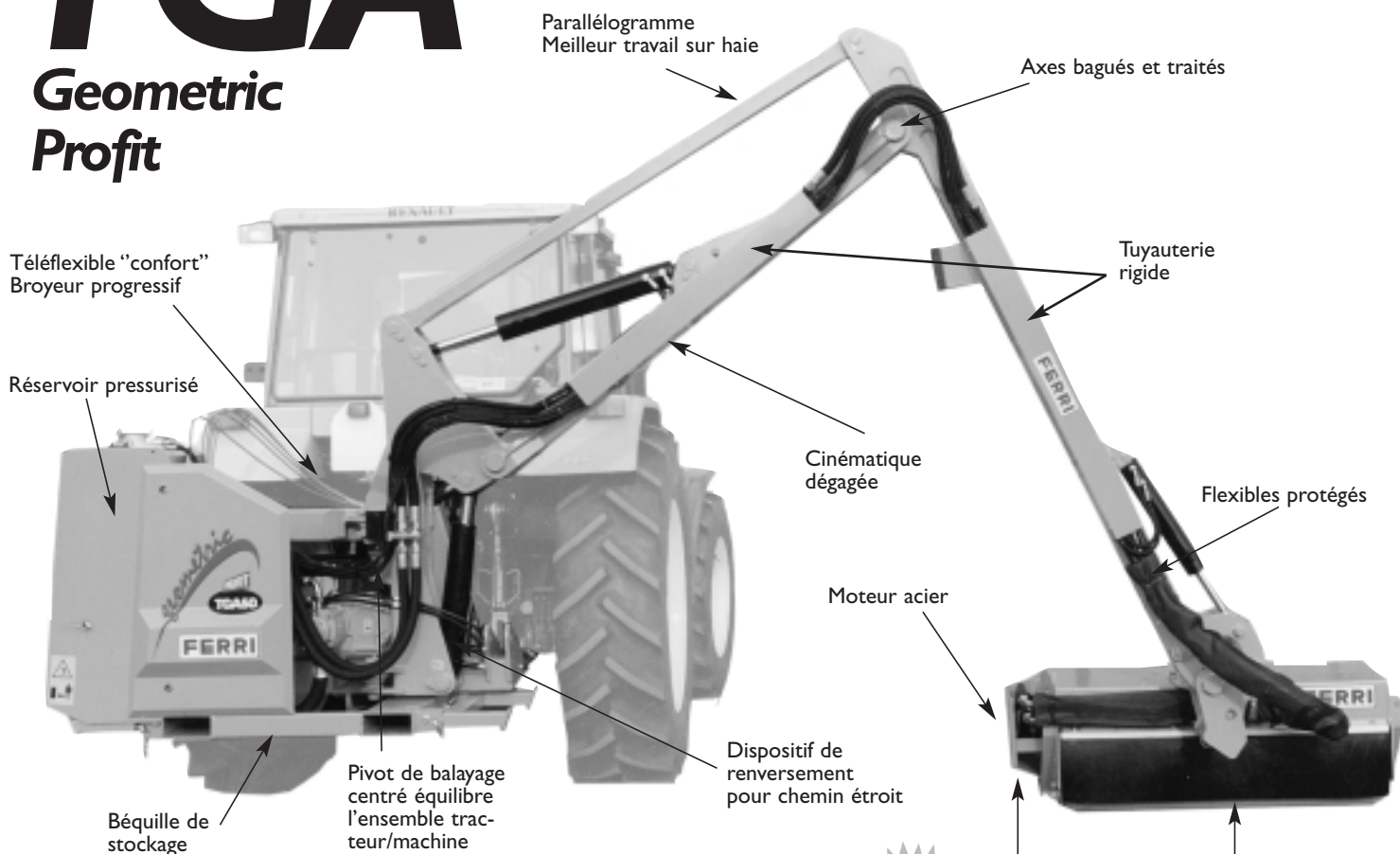

**ROTOR**  
Overlap rotor hélicoïdal en spirale double opposés

Double sans rotation

Rouleau palpeur réglable

Portées (m)		50	58Z
<b>A</b>	maxi latérale	5,00	5,80
<b>B</b>	dans fossé	3,30	4,10
<b>C</b>	mini latérale bas	1,60	1,60
<b>D</b>	maxi sur haie	4,40	4,90
<b>E</b>	maxi verticale	5,60	6,10
<b>F</b>	mini verticale	1,40	1,50
<b>G</b>	mini latérale haut	5,10	5,90

### Equipement rotor :

#### Interchangeables sur le même rotor

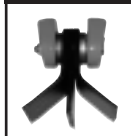

Couteaux "Y" polyvalents + droits pour buissons, arbustes, canaux, bois, etc.  
Ø max 5 cm  
Réf. 0901003 + 0901148



Marteaux "T" gros bois  
Ø max 6 cm  
Réf. 0901141  
Supl. 85,00€

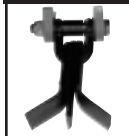

Couteaux "Y" à manilles + droits pour herbe, buissons, canaux, etc.  
Ø max 3 cm  
Réf. 0901068 + 0901153

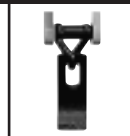

Couteaux spatule pour herbe, haies  
Ø max 1 cm  
Réf. 0901139

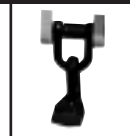

Couteaux cuillers pour herbe, buissons, haies  
Ø max 2 cm  
Réf. 0901138  
Supl. 52,00€

#### Rotor spécial

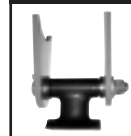

Marteaux tournants pour bois  
Ø max 8 cm  
Réf. 0901155  
Supl. 700,00€



Disque d'équilibrage, le rotor est équilibré électroniquement

# CARACTÉRISTIQUES TECHNIQUES

# TGA Profit

Capacités	50	58Z
Poids (kg)	1330	1375
Huile hydraulique	200	203
Attelage 3 points	II	II
Prise de force	540	540
Puissance moteur (cv)	58	58



Équipements	● SERIE
	□ OPTION
Tête flottante	●
Suspension de bras oléopneum.	□
Téléflexible cable "confort"	●
Commande élect/hydrau B.P.	□
Data monitor	□
Compteur horaire	□
Sécurité hydraulique	●
Amortisseur oléopneum.	●
Rotor double sens rotation	●
Hydraulique indépendante	●
Refroidisseur avec thermostat	□
Transmission directe	●
Transmission courroie	□
Protection avant réglable	●
Rouleau réglable en hauteur	●
Haubans réglables	□
Patins de broyeur interchangeables	●



Groupe de broyage	TN120
Largeur de travail (m)	1,20
Vitesse de rotation (tr/mn)	3000
Vitesse périphérique (m/sec)	66
Angle du broyeur	235°
Couteaux "Y" polyvalents (Nbr)	36+18Droits
Marteaux gros bois (Nbr)	18
Couteaux "Y" à manilles (Nbr)	48+24Droits
Couteaux cuillers (Nbr)	24
Couteaux spatule (Nbr)	24
Marteaux tournants (Nbr)	18

Tracteurs	50	58Z
Puissance du tracteur (cv)	70 à 90	80 à 100
Poids mini (kg)	3000	3400
Largeur mini (m)	2,00	2,10



## Équipement de série :



Multiplicateur HP



Sécurité hydraulique sur pivot avec accumulateur



Commande téléflexible avec sécurité

## Options :



Parechoc



Suspension oléopneumatique



Transmission courroie crantée sur poulies crantées

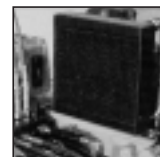

Refroidisseur



Commande électro-hydraulique basse pression



TN120 - 1,20 m - 285 kg  
TNCF120 - 1,20 m - 315 kg

